

ПРОФИЛЬ ДЛЯ ПРИТВОРА ДВЕРИ

Сортамент

Section for door closing.
Dimensions

ГОСТ

5267.12—90

ОКП 09 3200

Срок действия с 01.07.91
до 01.07.2001

Настоящий стандарт распространяется на горячекатаный профиль для притвора двери вагона.

1. Размеры, предельные отклонения, площадь поперечного сечения, масса 1 м профиля и справочные значения должны соответствовать приведенным на чертеже и в таблице.

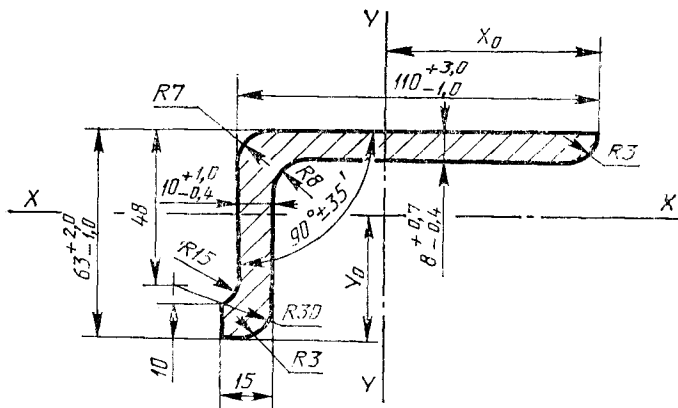

С. 2 ГОСТ 5267.12—90

Площадь сечения, см ²	Масса 1 м, кг	Справочные значения величин							
		I_x	I_y	W_x		W_y		x_0	y_0
				Низ	Верх	Левая	Правая		
см ⁴		см ³				см			
14,82	11,63	54,052	180,566	11,79	31,60	55,55	23,84	7,57	4,59

2. Кривизна профиля в горизонтальной и вертикальной плоскостях не должна превышать 0,4% длины.

3. Скручивание профиля не допускается.

ИНФОРМАЦИОННЫЕ ДАННЫЕ**1. РАЗРАБОТАН И ВНЕСЕН Министерством металлургии СССР
РАЗРАБОТЧИКИ**

С. И. Рудюк, канд. техн. наук; **В. Ф. Коваленко**, канд. техн. наук; **Е. Л. Орлов**, канд. техн. наук; **В. И. Григорьев**; **И. Г. Куррандо**, канд. техн. наук; **В. В. Биллер**, канд. техн. наук; **В. А. Ена**, канд. техн. наук; **К. Ф. Перетяцько**; **Р. Г. Волкова**; **Ж. М. Роева**, канд. эконом. наук; **В. Ю. Юхиов**

2. УТВЕРЖДЕН И ВВЕДЕН В ДЕЙСТВИЕ Постановлением Государственного комитета СССР по управлению качеством продукции и стандартам от 25.06.90 № 1763

3. Срок первой проверки — 1996 г. Периодичность проверки — 5 лет

4. ВЗАМЕН ГОСТ 5267.12—78